



HIDROELEVADOR AXION BRX 4313



Descripción

El elevador hidráulico AXION BRX 4313 es un equipo con doble aislación, altamente resistente y liviano, utilizado principalmente en mantenimiento de alumbrado público, podas urbanas y mantenimiento de redes energizadas, permite su integración en camiones livianos cumpliendo normativas internacionales de estabilidad y montaje (ANSI SIA A92.2). Ha sido desarrollado pensando en maximizar la eficiencia operacional manteniendo los más altos estándares de seguridad.



CARACTERÍSTICAS TÉCNICAS

- Sistema de volteo hidráulico de cesta para limpieza del equipo o rescate del operador.
- Sistema de nivelación de la cesta mediante cadenas.
- Rotación en 360° infinita por medio corona y motor de giro.
- Sistema de parada de emergencia en mandos superiores e inferiores.
- Bomba manual para descenso en caso de emergencia.
- Válvula de seguridad de retención de cilindros hidráulicos (holding)
- Dispositivo contra accionamiento involuntario de los mandos en la cesta.
- Equipo cumple norma ANSI A92.2.
- Sistema de bujes-auto lubricados.
- Sistema de mono-biela en articulación principal.



Especificaciones Técnicas

Altura de trabajo	Altura hasta base de cesta	Alcance lateral máx.	Aislación elect.	Cap. de cesta
13 mt	11,5 mt	6,0 mt	46 KV Cat. C	136 kg

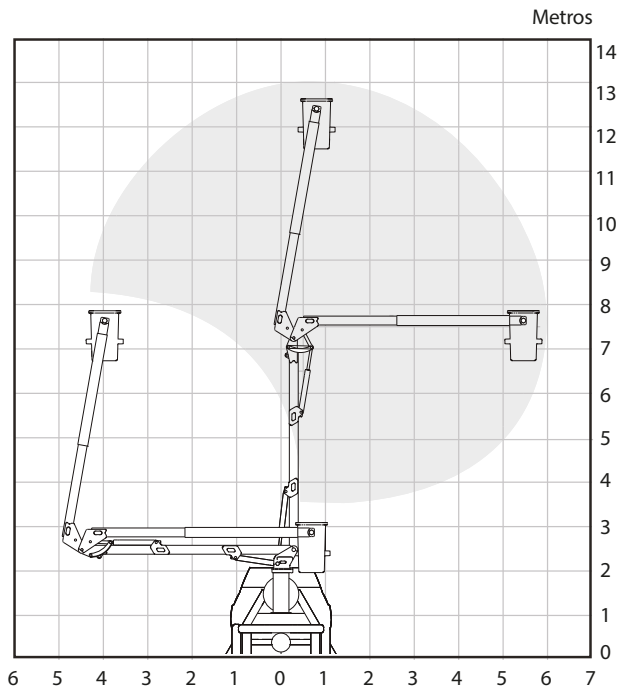
Diagrama



Ventajas

-  **Precisión que persiste** - La implementación del Giro de Columna a través de Rodamiento y Caja Reductora minimiza el desgaste, mejorando la suavidad y precisión de los movimientos en el tiempo.
-  **Mayor vida útil** - Mediante la implementación del sistema de monobiela en la articulación principal, se elimina el juego axial que se provoca entre ambos brazos con el paso de los años.
-  **Mayor seguridad** - El equipo está fabricado y diseñado para trabajar con personas en altura, garantizando una operación extremadamente segura y confiable.

Incluye

- › Plataforma para una persona, montaje lateral.
- › Liner aislante al interior de la cesta.
- › Estabilizadores hidráulicos telescópicos configurados en "A".
- › Controles proporcionales dobles en cesta y base.
- › Acople para herramientas hidráulicas en la cesta.
- › Horometro, inclinometro y manómetro para aceite hidráulico.

Opcionales

- › Carrocería plana con barandas, con gaveteros u otra configuración que requiera el cliente.
- › Parrilla protectora superior para cabina del vehículo en labores de poda.
- › Balizas.

- › Entrega técnica en materia de seguridad, operación y mantenimiento en sucursal PESCO.
- › Prueba de certificación dieléctrica previa a la entrega de la unidad.
- › Prueba de estabilidad post montaje
- › Garantía del equipo hidroelevador: 1 año.

- › Luces estroboscópicas.
- › Focos faeneros.
- › Flechas direccionales LED.
- › Elementos adicionales de seguridad.

* Este equipo puede ser integrado en camiones con un peso bruto vehicular mayor o igual a 6 toneladas (sujeto a estudio de integración y montaje).